

W 9-100
W 9-115
W 9-125
W 9-115 Quick
W 9-125 Quick
W 900-125

W 11-125 Quick
WP 11-115 Quick
WP 11-125 Quick

WEV 11-125 Quick

W 13-125 Quick
W 13-150 Quick
WP 13-125 Quick
WP 13-150 Quick

T 13-125 CED

WE 15-125 Quick
WEV 15-125 Quick
WEV 15-125 Quick HT

WE 17-125 Quick
WE 17-150 Quick
WE 17-125 Quick RT
WE 17-150 Quick RT

WEP 17-125 Quick
WEP 17-150 Quick



WEV 17-150 Quick
WEV 17-125 Quick Inox
WEV 17-125 Quick
WEV 17-125 Quick RT
WEV 17-125 Quick Inox RT

WE 19-180 Quick RT
WE 19-125 Q M-Brush

WEV 19-125 Q M-Brush



sk Pôvodný návod na použitie 8

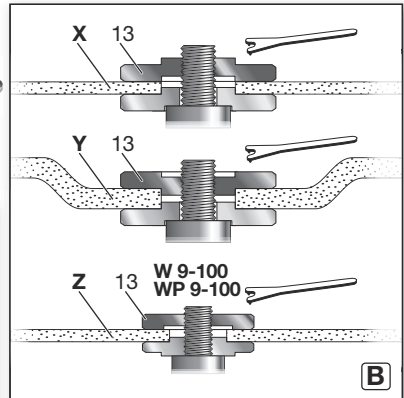
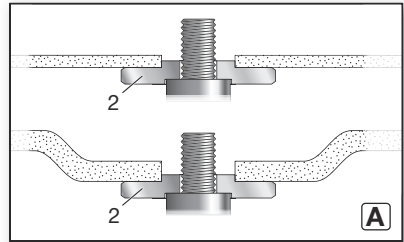
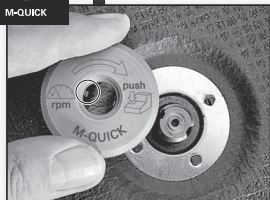
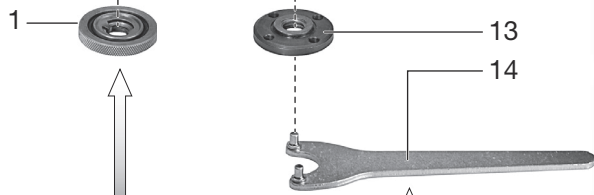
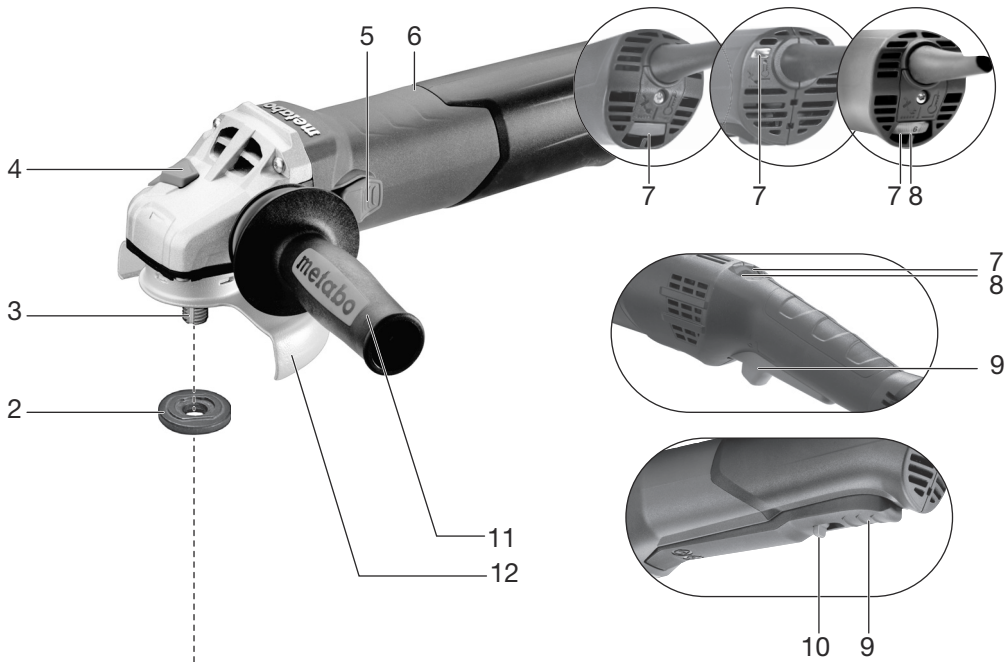

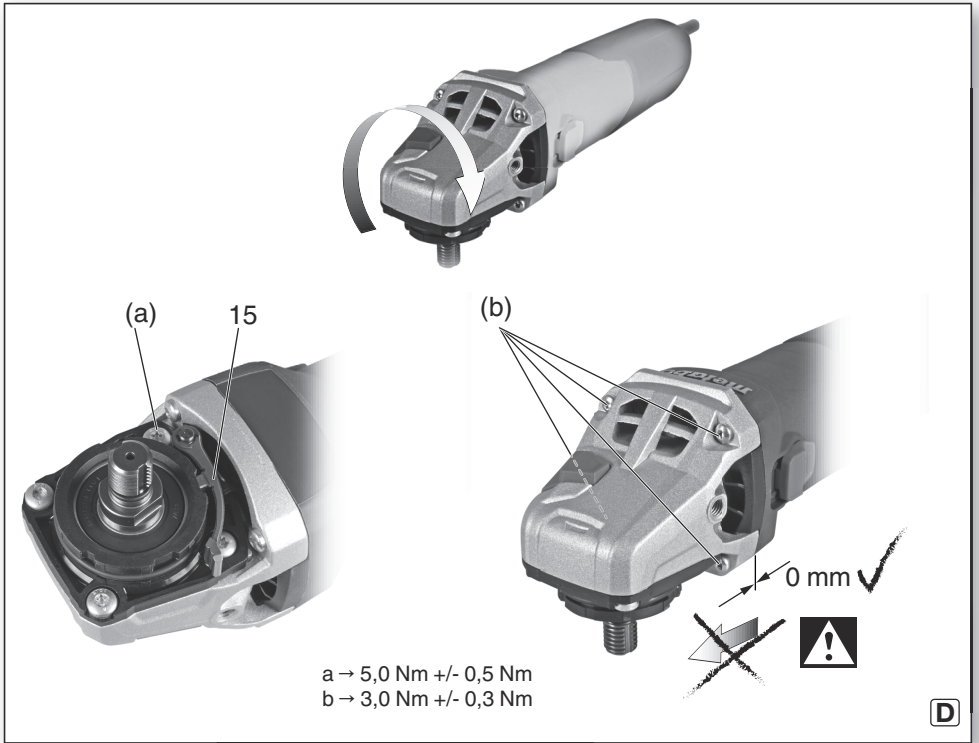
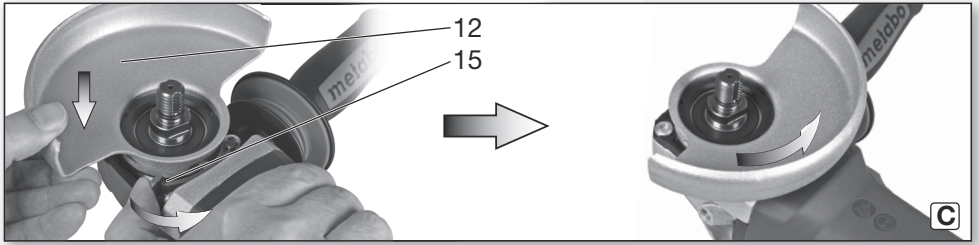

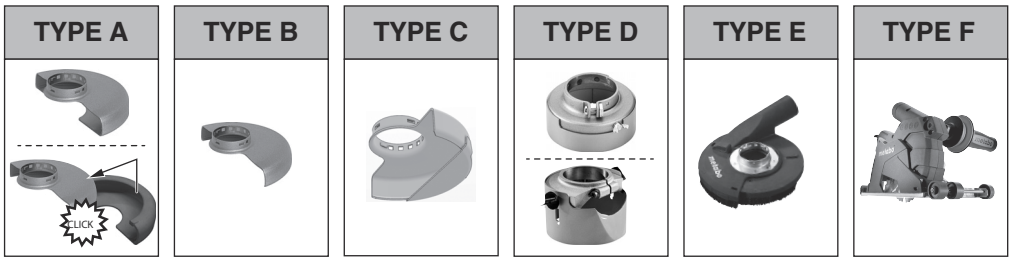

*1

*2

*3

*4 +

*5 +

		TYPE
1	1.1	B / C
	1.2	D
	1.3	E
2	2.1	A / C
	2.2	A
	2.3	A / F
	2.4	A / C
3	3.1	-
4	4.1	A / B / C
	4.2	-
5	5.1	B / C
	5.2	-
6	6.1	-



- *1 $\varnothing_{\max} = 100 \text{ mm (4")}$ 630346000
 $\varnothing_{\max} = 115 \text{ mm (4 1/2")}$ 630351000
 $\varnothing_{\max} = 125 \text{ mm (5")}$ 630352000
 $\varnothing_{\max} = 150 \text{ mm (6")}$ 630353000
 $\varnothing_{\max} = 180 \text{ mm (7")}$ 630383000

*2 WE 19-180 Quick RT: 339204780

*3 $\varnothing = 80 \text{ mm}$ 623276000
 (WE 19-180...: $\varnothing = 110 \text{ mm}$ 623140000)

*4 GED 125: 626732000

*5 CED 125: 626730000
 CED 125 Plus: 626731000



- 6.30441 (WP..13 – WP..19)
 6.30792 (WPB 13-1 - WEP..17-1) Δ D8°
 6.30719 (W... RT)
 6.30835 (W.. 9-1 - W.. 11-1...) Δ \varnothing
 6.30709 (W.. 13-1/T 13-125 - WE.. 17-1) Δ \varnothing

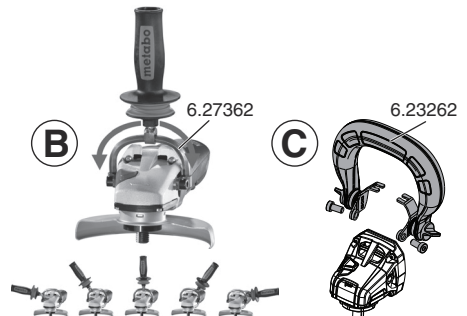

Pôvodný návod na použitie

1. Vyhlasenie o zhode

Vyhlasujeme na vlastnú zodpovednosť: Tieto uhlové brúsky, identifikované podľa typu a sériového čísla *1), spĺňajú všetky príslušné ustanovenia smerníc *2) a noriem *3). Technické dokumenty na *4) – pozri stranu 4.

2. Používanie v súlade s určením

Uhlové brúsky sú vhodné s originálnym príslušenstvom Metabo na brúsenie, brúsenie brúsny papierom, práce s drôtenými kefami a rozbrusovanie kovu, betónu, kameňa a podobných materiálov bez použitia vody.

WEV 15-125 Quick HT, WEV 17-125 Quick Inox, WEV 17-125 Quick Inox RT je tiež vhodný na ľahké leštenie. Na náročné trvalé leštenie odporúčame naše uhlové leštičky.

Zariadenia s označením WEV.. sú obzvlášť vhodné na prácu s drôtenými kefami kvôli nastavovaciemu koliesku na nastavenie rýchlosti otáčok.

Za škody spôsobené nesprávnym použitím nesie zodpovednosť výhradne používateľ.

Treba dodržiavať všeobecne uznané bezpečnostné predpisy a priložené bezpečnostné pokyny.

3. Všeobecné bezpečnostné upozornenia



V záujme svojej vlastnej ochrany a ochrany svojho elektrického náradia dodržiavajte texty označené s týmto symbolom!



VAROVANIE – Pre zníženie rizika poranenia si prečítajte návod na prevádzku.



UPOZORNENIE – Prečítajte si všetky bezpečnostné pokyny, návody,

preštudujte ilustrácie a technické údaje, ktoré sú dodané spolu s týmto elektrickým náradím. Zanedbanie dodržiavania nasledujúcich pokynov môže mať za následok zásah elektrickým prúdom, spôsobiť požiar a/alebo ťažké poranenie.

Všetky bezpečnostné upozornenia a pokyny si uchovajte pre budúce použitie.

Svoj elektrický nástroj odovzdávajte ďalej len s týmito dokumentmi.

4. Špeciálne bezpečnostné upozornenia

4.1 Spoločné bezpečnostné pokyny k brúseniu, brúseniu brúsny papierom, práci s drôtenými kefami, lešteniu alebo rozbrusovaniu:

a) Toto elektrické náradie treba používať ako brúsku, brúsku s brúsny papierom, drôtenú

kefu, rezačku otvorov alebo rozbrusovačku.

Prečítajte si všetky bezpečnostné pokyny, návody, zobrazenia a údaje, ktoré dostanete so zariadením. Ak nebudete dodržiavať všetky nasledujúce pokyny, môže dôjsť k zásahu elektrickým prúdom, požiaru a/alebo ťažkým poraneniam. WEV 17-125 Quick Inox, WEV 15-125 Quick HT, WEV 17-125 Quick Inox RT sa okrem toho používa ako leštidlo.

b) **Toto elektrické náradie nie je vhodné na leštenie.** Použitia, na ktoré elektrické náradie nie je určené, môžu zapríčiniť ohrozenia a poranenia. (Nevzťahuje sa na WEV 17-125 Quick Inox, WEV 15-125 Quick HT, WEV 17-125 Quick Inox RT.)

c) **Elektrické náradie nepoužívajte na vykonávanie funkcií, na ktoré nie je špecificky navrhnuté a určené výrobcom.** Takáto prestavba môže viesť k strate kontroly a vážnemu zraneniu osôb.

d) **Nepoužívajte žiadny vložený nástroj, ktorý nebol výrobcom určený a odporúčaný špeciálne pre toto elektrické náradie.**

Skutočnosť, že sa dá príslušenstvo pripievať k vášmu elektrickému náradu, ešte nezaručuje jeho bezpečné používanie.

e) **Povolené otáčky vloženého nástroja musia byť minimálne tak vysoké ako maximálne otáčky uvedené na elektrickom náradí.** Vložený nástroj, ktorý sa otáča rýchlejšie, ako je dovolené, sa môže rozlomiť a odletieť.

f) **Vonkajší priemer a hrúbka vloženého nástroja musia zodpovedať rozmerovým údajom vášho elektrického náradia.** Nesprávne dimenzované vložené nástroje nemôžu byť dostatočne odčlenené alebo kontrolované.

g) **Rozmery na upevnenie vloženého nástroja musia zodpovedať rozmerom upevňovacích prvkov elektrického nástroja.** Vložené nástroje, ktoré nie sú presne upevnené na elektrickom náradí, sa otáčajú nerovnomerne, veľmi silno vibrujú a môžu viesť ku strate kontroly nad zariadením.

h) **Nepoužívajte poškodené vložené nástroje.** Pred každým použitím skontrolujte vložené nástroje, napr. brúsne kotúče, či nie sú odlomené a nie sú na nich trhliny, či brúsne taniere nemajú trhliny, nie sú opotrebované alebo zodrané a či drôtené kefy nemajú uvoľnené alebo zlomené dróty. Ak elektrické náradie alebo vložený nástroj spadne, skontrolujte, či nie je poškodený alebo použité nepoškodený vložený nástroj. Ak kontrolujete alebo nasadíte vložený nástroj, dbajte, aby ste neboli vy a osoby nachádzajúce sa v blízkosti na úrovni rotujúceho vloženého nástroja, a zariadenie nechajte bežať jednu minútu s maximálnymi otáčkami. Poškodené vložené nástroje sa obvykle počas tejto doby testovania zlomia.

i) **Noste osobné ochranné pomôcky.** V závislosti od použitia noste ochranu celej tváre, ochranu očí alebo ochranné okuliare. Pokiaľ je

to primerané, noste protiprachovú masku, ochranu sluchu, ochranné rukavice alebo špeciálnu zásteru, ktoré zadržia drobné častice z brúsenia a častice materiálu. Oči by sa mali chrániť pred odmrštenými cudzími telesami, ktoré vznikajú pri rôznych použíatiach. Protiprachové masky alebo masky na ochranu dýchania musia filtrovať prach vznikajúci pri použití zariadenia. Ak ste dlho vystavení vysokému hluku, môžete utrpieť stratu sluchu.

j) **Pri iných osobách dbajte na bezpečný odstup od vašej pracovnej oblasti. Každý, kto vstúpi do pracovného priestoru, musí nosiť osobný ochranný výstroj.** Úlomky obrábaného predmetu alebo zlomených vložených nástrojov sa môžu odmrštiť a zapríčiniť poranenia aj mimo priameho pracovného priestoru.

k) **Elektrické náradie držte len za izolované plochy rukoväte, ak vykonávate práce, pri ktorých by vložený nástroj mohol naraziť na skryté elektrické vedenia alebo na vlastný sieťový kábel.** Kontakt s vedením pod napätím môže viesť pod napätie aj kovové časti prístroja a spôsobiť tak zásah elektrickým prúdom.

i) **Sieťový kábel udržiavajte mimo dosahu otáčajúcich sa vložených nástrojov.** Ak stratíte kontrolu nad zariadením, môže dôjsť k prerezaniu alebo zachyteniu sieťového kábla a vaša ruka alebo vaša horná končatina sa môže dostať do otáčajúceho sa vloženého nástroja.

m) **Elektrické náradie nikdy neodkladajte skôr, ako sa vložený nástroj úplne nezastavil.** Otáčajúci sa vložený nástroj sa môže dostať do kontaktu s odkladacou plochou, v dôsledku čoho môžete stratiť kontrolu nad elektrickým náradím.

n) **Elektrické náradie nenechávajte bežať, keď ho prenášate.** Váš odev sa pri náhodnom kontakte môže zachytiť do otáčajúceho sa vloženého nástroja a vložený nástroj sa môže zavrtáť do vášho tela.

o) **Pravidelne čistíte vetracie štrbiny vášho elektrického náradia.** Ventilátor motora vťahuje prach do krytu a výrazné nahromadenie kovového prachu môže spôsobiť elektrické nebezpečenstvá.

p) **Elektrické náradie nepoužívajte v blízkosti horľavých materiálov.** Iskry môžu tieto materiály zapáliť.

q) **Nepoužívajte vložené nástroje, ktoré potrebujú tekuté chladiace prostriedky.** Používanie vody alebo iných tekutých chladiacich prostriedkov môže viesť k zásahu elektrickým prúdom.

4.2 Spätný ráz a príslušné bezpečnostné pokyny

Spätný ráz je náhla reakcia v dôsledku zablokovaného alebo zaseknutého rotujúceho vloženého nástroja, napr. brúsneho kotúča, brúsneho taniera, drôtenej kefy atď. Zaseknutie alebo zablokovanie vedie k náhlemu zastaveniu rotujúceho vloženého nástroja. Tým sa nekontrolované elektrické náradie zrýchli proti smeru otáčania vloženého nástroja v mieste zaseknutia.

Ak sa napr. brúsny kotúč zasekne alebo zablokuje v obrábanom predmete, môže sa hrana brúsneho kotúča, ktorá je ponorená do obrábaného predmetu, zachytiť a v dôsledku toho vylomiť brúsny kotúč alebo zapríčiniť spätý ráz. Brúsny kotúč sa potom pohybuje smerom k obsluhu alebo od nej, v závislosti od smeru otáčania kotúča na mieste zablokovania. Pritom sa môžu brúsne kotúče tiež zlomiť.

Spätný ráz je dôsledkom chybného používania elektrického náradia a/alebo chybných pracovných podmienok. Dá sa mu zabrániť prijatím vhodných preventívnych opatrení, ktoré sú opísané nižšie.

a) **Elektrické náradie držte pevne, telo a horné končatiny uveďte do polohy, v ktorej dokážete zachytiť sily spätého rázu. Vždy používajte prídavnú rukoväť, ak je k dispozícii, aby ste dosiahli čo najlepšiu kontrolu nad silou spätého rázu alebo reakčným momentom pri zvýšení otáčok.** Obsluha dokáže prijatím vhodných preventívnych opatrení ovládať sily spätého rázu a reakčné sily.

b) **Ruku nikdy nedávajte do blízkosti otáčajúcich sa vložených nástrojov.** Vložený nástroj môže pri spätnom ráze prejsť cez vašu ruku.

c) **Telom sa vyhýbajte oblastiam, do ktorej sa elektrické náradie presúva počas spätého rázu.** Spätý ráz zmení smer elektrického náradia v opačnom smere k pohybu brúsneho kotúča na zablokovanom mieste.

d) **Mimoriadne opatrne pracujte v oblasti rohov, ostrých hrán atď. Zabraňte tomu, aby sa vložené nástroje odrazili od obrábaného predmetu a zasekli.** Rotujúci vložený nástroj má na rohoch, ostrých hranách alebo po odrazení sklon k zaseknutiu. To spôsobí stratu kontroly alebo spätý ráz.

e) **Na rezanie dreva nepoužívajte kotúč reťazovej pily, segmentový diamantový rezací kotúč s rozstupom segmentov väčším ako 10 mm ani ozubený pilový kotúč.** Takéto vložené nástroje často zapríčínajú spätý ráz alebo stratu kontroly.

4.3 Špeciálne bezpečnostné pokyny pre brúsenie a rozbrusovanie:

a) **Používajte výlučne brúsne nástroje schválené pre vaše elektrické náradie a ochranný kryt určený na tieto brúsne nástroje.** Brúsne nástroje, ktoré nie sú určené pre elektrické náradie, sa nedajú dostatočne zakryť a sú nespolehlivé.

b) **Zalomené brúsne kotúče musia byť namontované tak, aby brúsna plocha nepresahovala okraj ochranného krytu.** Nesprávne namontovaný brúsny kotúč, ktorý vyčnieva cez okraj ochranného krytu, nemôže byť dostatočne zakrytý.

c) **Ochranný kryt musí byť bezpečne namontovaný na elektrickom náradí a musí byť nastavený tak, aby sa dosiahla maximálna miera bezpečnosti, to znamená, aby čo najmenšia časť brúsneho nástroja sčerovala**

odkrytá k obsluhu. Ochranný kryt pomáha chrániť obsluhu pred úlomkami, náhodným kontaktom s brúsnyim nástrojom a iskrami, ktoré by mohli zapáliť odev.

d) Brúsne nástroje sa smú používať len na odporúčané možnosti použitia. Napríklad: Nikdy nebrúste bočnou plochou rozbrusovacieho kotúča. Rozbrusovacie kotúče sú určené na uberanie materiálu hranou kotúča. Bočné pôsobenie sily na tieto brúsne nástroje ich môže zlomiť.

e) Vždy používajte nepoškodenú upínaciu prírubu správnej veľkosti a tvaru pre brúsny kotúč, ktorý ste zvolili. Vhodná príruha podopiera brúsny kotúč a znižuje tak riziko zlomenia brúsneho kotúča. Prírubby pre rozbrusovacie kotúče sa môžu líšiť od prírub určitých pre iné brúsne kotúče.

f) Nepoužívajte opotrebované brúsne kotúče z väčšieho elektrického náradia. Brúsne kotúče pre väčšie elektrické náradie nie sú konštruované na vyššie otáčky menšieho elektrického náradia a môžu ho zlomiť.

g) Pri použití kotúčov na dvojaký účel používajte vždy vhodný ochranný kryt pre vykonávanú aplikáciu. Nepoužitie správneho ochranného krytu nemusí poskytovať požadovanú ochranu a môže viesť k vážnym zraneniam.

4.4 Ďalšie špeciálne bezpečnostné pokyny na rozbrusovanie:

a) Vyhýbajte sa zablokovaniu rozbrusovacieho kotúča alebo nadmernému prítlaku. Nevykonávajte príliš hlboké rezy. Preťaženie rozbrusovacieho kotúča zvyšuje jeho namáhanie a náchylnosť na zaseknutie alebo zablokovanie, a tým možnosť spätného rázu alebo zlomenia brúsneho nástroja.

b) Vyhýbajte sa oblasti pred a za rotujúcim rozbrusovacím kotúčom. Keď rozbrusovací kotúč v obrábanom predmete posúvate smerom od seba, môže sa elektrické náradie s rotujúcim kotúčom v prípade spätného rázu vymrštiť priamo na vás.

c) Ak sa rozbrusovací kotúč zasekne, alebo ak prerušíte prácu, elektrický nástroj vypnite a pokojne ho držte, kým sa kotúč nezastaví. Nikdy sa nepokúšajte ešte rotujúci rozbrusovací kotúč z rúky vytriahnuť, inak môže dôjsť k spätnému rázu. Zistíte a odstránite príčinu zaseknutia.

d) Elektrické náradie opätovne nezapínajte, kým sa nachádza v obrábanom predmete. Rozbrusovací kotúč nechajte dosiahnuť plné otáčky, skôr než budete opatrne pokračovať v rezaní. Inak sa môže kotúč zaseknúť, vyskočiť z obrábaného predmetu alebo zapríčiniť spätný ráz.

e) Dosky alebo veľké obrábané predmety podoprite, aby ste znížili riziko spätného rázu v dôsledku zaseknutia rozbrusovacieho kotúča. Veľké obrábané predmety sa pod vlastnou hmotnosťou môžu prehnúť. Obrábaný predmet sa musí na oboch stranách kotúča podoprieť, a to v blízkosti línie rezu, ako aj na hrane.

f) Buďte mimoriadne opatrní pri ponorných rezoch do existujúcich múrov alebo iných priestorov, do ktorých nemôžete nahliadnuť. Ponárajúci sa rozbrusovací kotúč môže pri zarezaní do plynových alebo vodovodných potrubí, elektrických vedení alebo iných objektov zapríčiniť spätný ráz.

g) Nevykonávajte krivkové rezy. Preťaženie rozbrusovacieho kotúča zvyšuje jeho namáhanie a náchylnosť na zaseknutie alebo zablokovanie, a tým možnosť spätného rázu alebo zlomenia brúsneho nástroja, čo môže viesť k vážnemu zraneniu.

4.5 Špeciálne bezpečnostné pokyny pri brúsení brúsnyim papierom:

a) Používajte brúsne listy správnej veľkosti a riadte sa údajmi výrobcu, ktoré sa týkajú výberu brúsnych listov. Brúsne listy, ktoré vyčnievajú nad brúsnyim tanierom, môžu zapríčiniť poranenia, ako aj môžu viesť k zaseknutiu, roztrhnutiu brúsnych listov alebo k spätnému rázu.

4.6 Iba pre WEV 17-125 Quick Inox, WEV 15-125 Quick HT, WEV 17-125 Quick Inox RT: Špeciálne bezpečnostné pokyny pre leštenie:

a) Zabráňte uvoľneniu častí leštiaceho krytu, najmä upevňovacích šnúr. Upevňovacie šnúry urovnajte alebo skráťte. Voľné, súčasne sa otáčajúce upevňovacie šnúry môžu zachytiť vaše prsty alebo sa môžu zachytiť do obrobku.

4.7 Špeciálne bezpečnostné pokyny pre prácu s drôtenými kefami:

a) Berte do úvahy, že drôtené kefy aj počas bežného používania strácajú kusy drôtu. Nepretáčajte drôty nadmernou prítláčnou silou. Odmrštené kusy drôtu môžu veľmi ľahko preniknúť cez tenké oblečenie a/alebo cez kožu.

b) Ak je odporúčaný ochranný kryt, zabráňte možnému dotyku ochranného krytu s drôtenou kefou. Tanierové a hrncové kefy môžu v dôsledku prítláčnej sily a odstredivých síl zväčšiť svoj priemer.

4.8 Ďalšie bezpečnostné pokyny:

 **VAROVANIE** – Noste vždy ochranné okuliare.

 Používajte ochranu sluchu.

 **VAROVANIE** – Elektrické náradie držte vždy oboma rukami.

 Ochranný kryt na brúsenie nepoužívajte pri rozbrusovacích prácach. Z bezpečnostných dôvodov používajte pri práci s rozbrusovacími kotúčmi ochranný kryt na rozbrusovanie.

Nepoužívajte segmentové diamantové rozbrusovacie kotúče so štrbinami medzi

segmentmi >10 mm. Povolené sú len záporné uhly rezu segmentov.

Viazané rozbrusovacie kotúče používajte iba vtedy, ak sú zosilnené.

Používajte elastické vložky, pokiaľ sú k dispozícii spolu s brúsnym materiálom a pokiaľ sa tieto vyžadujú.

Dodržiavajte informácie výrobcu náradia alebo príslušenstva! Kotúče chráňte pred masťou a nárazmi!

Úschova a manipulácia s vloženými nástrojmi musí prebiehať starostlivo v súlade s pokynmi od výrobcu.

Rozbrusovacie kotúče nikdy nepoužívajte na hrubovanie alebo odihlenie! Rozbrusovacie kotúče nesmú byť vystavené bočnému tlaku.

Obrábaný predmet musí pevne dosadať a musí byť zaistený proti sklznutiu, napr. pomocou upínacích zariadení. Veľké obrábané predmety musia byť dostatočne podopreté.

Ak sa používajú vložené nástroje so závitovou vložkou, koniec vretena sa nesmie dotýkať dna otvoru brúsneho nástroja. Uistite sa, že závit vo vloženom nástroji je dostatočne dlhý, aby dokázal zachytiť dĺžku vretena. Závit vloženého nástroja musí zodpovedať závitú na vretene. Dĺžka vretena a závit vretena pozri stranu 4-5 a kapitolu 14. Technické údaje.

Odporúča sa používať vhodné stacionárne odsávacie zariadenie. Vždy predradte prúdový chránič FI (RCD) s max. vybavovacím prúdom 30 mA. Pri vypnutí uhlovej brúsky pomocou prúdového chrániča FI musí byť zariadenie škontrolované a vyčistené. Pozri kapitolu 9. Čistenie.

Poškodené, nekruhové alebo vibrujúce náradie sa nesmie používať.

Vyhňte sa poškodeniu plynovodov alebo vodovodných potrubí, elektrického vedenia a nosných stien (statika).

Pred akýmkoľvek nastavením, prestavbou alebo údržbou vyťahnite zástrčku zo zásuvky.

Metabo S-automatic bezpečnostná spojka Pri zareagovaní bezpečnostnej spojky okamžite vypnite zariadenie!

Poškodenú alebo prasknutú prídavnú rukoväť je potrebné vymeniť. Zariadenie s poškodenou prídavnou rukoväťou neprevádzkujte.

Poškodený alebo prasknutý ochranný kryt sa musí vymeniť. Zariadenie s poškodeným ochranným krytom neprevádzkujte.

Malé obrábané predmety upevnite. Napr. ich upnite do zveráka.

Ak sa kotúče montované s prírubou používajú na dvojaký účel (kombinované brúsne a rozbrusovacie kotúče), smú sa použiť iba nasledujúce typy ochranných krytov: typ A, typ C. Pozri kapitolu 11.

Použite správny ochranný kryt:

Nesprávny ochranný kryt môže viesť k strate kontroly a vážnym zraneniam. Príklady nesprávneho použitia:

- Pri použití ochranného krytu typu A na bočné brúsenie sa ochranný kryt a obrobok môžu navzájom rušiť, čo vedie k nedostatočnej kontrole.
 - Pri použití ochranného krytu typu B na rozbrusovanie s viazanými rozbrusovacími kotúčmi hrozí zvýšené riziko vystavenia vymršteným iskrám a brúsnym časticami, ako aj úlomkom z brúsneho kotúča, ako aj úlomkom brúsneho kotúča v prípade jeho prasknutia kotúča.
 - Pri použití ochranného krytu typu A, B, C na rozbrusovanie alebo bočné brúsenie v betóne alebo murive hrozí zvýšené riziko vystavenia prachu a v dôsledku toho strata kontroly so spätným rázom.
 - Pri použití ochranného krytu typu A, B, C s tanierovou kefou, ktorá je hrubšia, ako je povolené, môžu drôty naraziť do ochranného krytu a to môže spôsobiť pretrhnutie drôtov.
- Vždy používajte ochranný kryt, ktorý zodpovedá vloženému nástroju. Pozri kapitolu 11.

Zníženie zaťaženia prachom:

 **VAROVANIE** - Niektoré druhy prachu, ktoré vznikajú pri brúsení brúsnym papierom, pílení, brúsení, vŕtaní a iných prácach, obsahujú chemikálie, o ktorých je známe, že spôsobujú rakovinu, vrodené chyby alebo iné reprodukčné poškodenia. Niektoré príklady týchto chemikálií sú:

- olovo z olovnatého náteru,
 - minerálny prach z tehál, cementu a iných murovacích materiálov a
 - arzén a chróm z chemicky ošetreného dreva.
- Vaše riziko spôsobené touto záťažou sa líši v závislosti od toho, ako často vykonávate tento druh práce. Ak chcete znížiť zaťaženie týmito chemikáliami: Pracujte v dobre vetraných priestoroch a pracujte so schválenými ochrannými prostriedkami, ako sú napr. prachové masky, ktoré boli špeciálne vyvinuté na odfiltrovanie mikroskopických častíc.

Platí to aj pre prach z iných materiálov, napr. niektorých druhov dreva (ako je dubový alebo bukový prach), kovu, azbestu. Ďalšími známymi chorobami sú napr. alergické reakcie, choroby dýchacích ciest. Nedovoľte, aby sa do vášho tela dostal prach.

Dodržiavajte smernice a vnútroštátne predpisy platné pre váš materiál, personál, aplikáciu a miesto nasadenia (napr. predpisy o bezpečnosti práce, likvidácia).

Vzniknuté častice zachytávajte na mieste vzniku, vyhýbajte sa ich usadeniu po okolí.

Na špeciálne práce používajte vhodné príslušenstvo. Tak sa do okolia nekontrolovane dostane menej častíc.

Požívajte vhodné odsávanie prachu.

Zaťaženie prachom znížite nasledovne:

- vychádzajúce častice a prúd výstupného vzduchu z prístroja nesmerujte na seba, na osoby vo vašej blízkosti, ani na usadený prach,
- používajte odsávacie zariadenia a/alebo čistič vzduchu,
- pracovisko dobre odvetrávajte a udržiavajte ho čisté s pomocou odsávania. Zametania a fúkanie prach len rozvíri.
- Ochranný odev povysávajte alebo vyperte. Nevyfúkavajte ho, nevytrepávajte ani nekefujte.

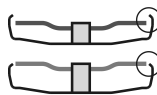

Používajte iba vložené nástroje, ktorých ochranný výčnieva najmenej 3,4 mm. (Demontáž sa vykoná v opačnom poradí.)

5. Prehľad

Pozri stranu 2.

- 1 Upínacia matica Quick *
- 2 Podporná prírubu
- 3 Vreteno
- 4 Tlačidlo zaistenia vretena
- 5 Posuvný spínač na zapnutie/vypnutie *
- 6 Rúčka
- 7 Elektronický signálový displej *
- 8 Nastavovacie koliesko na nastavenie otáčok *
- 9 Spínačové tlačidlo*
- 10 Blokovanie zapnutia *
- 11 Prídavná rukoväť / prídavná rukoväť s tlmením vibrácií *
- 12 Ochranný kryt
- 13 Dvojdielová matica *
- 14 Dvojdielový kľúč *
- 15 Páčka na upevnenie ochranného krytu

* závisí od vybavenia/nie je súčasťou balenia

6. Uvedenie do prevádzky

 Pred uvedením do prevádzky porovnajte, či sa sieťové napätie a sieťová frekvencia uvedené na typovom štítku zhodujú s údajmi vašej elektrickej siete.

 Vždy predradte prúdový chránič (RCD) s max. vypínacím prúdom 30 mA.

6.1 Pripevniť prídavnú rukoväť

 Pracujte iba s pripevnenou prídavnou rukoväťou! (11)! Prídavnú rukoväť na ľavej alebo pravej strane zariadenia pevne priskrutkujte.

6.2 Pripevniť ochranný kryt

 Z bezpečnostných dôvodov používajte iba ochranný kryt, ktorý je určený pre príslušný vložený nástroj! Nesprávny ochranný kryt môže viesť k strate kontroly a vážnym zraneniam. Pozri aj kapitolu 11. Príslušenstvo!

Pozri stranu 3, obrázok C.

- Stlačte páku (15) a držte ju stlačenú. Ochranný kryt (12) nasadíte v zobrazenej polohe.
- Uvoľnite páku a ochranným krytom otáčajte, kým páka nezapadne.
- Stlačte páku a ochranný kryt otočte tak, aby uzavretý priestor smeroval k používateľovi.
- Skontrolujte bezpečné osadenie: Páka musí zapadnúť a ochranný kryt sa nesmie dať pretočiť.

7. Upevniť brúsny kotúč

 Pred všetkými prestavbami: Sieťovú zástrčku vytiahnite zo zásuvky. Zariadenie sa musí vypnúť a vreteno sa musí zastaviť.

 Z bezpečnostných dôvodov používajte pri práci s rozbrusovacími kotúčmi ochranný kryt na rozbrusovanie (pozri kapitolu 11. Príslušenstvo).

7.1 Zaistenie vretena

- Tlačidlo zaistenia vretena (4) stlačte a vreteno (3) otáčajte rukou, kým tlačidlo zaistenie vretena citelne nezapadne.

7.2 Nasadiť brúsny kotúč

Pozri stranu 2, obrázok A.

- Opornú prírubu (2) nasadte na vreteno. Správne bude nasadená vtedy, ak sa nebude dať na vretene pretočiť.

Iba W 9-100: Podpornú prírubu naškrutkujte na vreteno pomocou dvojdielového kľúča tak, že malý nákrúžok (s priemerom 16 mm) smeruje nahor.

- Brúsny kotúč položte na podpornú prírubu (2). Brúsny kotúč musí rovnomerne dosadať na podpornú prírubu.

7.3 Upevniť/uvoľniť upínaciu maticu Quick (v závislosti od vybavenia)



Upevnenie upínacej matice Quick (1):

 Upínaciu maticu Quick (1) montujte iba na zariadenia so „systémom Metabo Quick“. Tieto zariadenia je možné rozpoznať pomocou červeného tlačidla na zaistenie vretena (4) s nápisom „M-Quick“.

 Ak je vložený nástroj v upínacej oblasti hrubší ako 7,1 mm, nesmie sa použiť upínacia matica Quick! Potom použite dvojdielovú maticu (13) s dvojdielovým kľúčom (14).

- Zaisťte vreteno (pozri kapitolu 7.1).
- Upínaciu maticu Quick (1) nasadte na vreteno (3) tak, aby 2 výstupky zapadli do 2 drážok vretena. Pozri obrázok, strana 2.
- Rukou pevne utiahnite upínaciu maticu Quick v smere hodinových ručičiek.
- Silno otáčajte brúsnym kotúčom v smere hodinových ručičiek, aby ste dotiahli upínaciu maticu Quick.

Uvoľnenie upínacej matice Quick (1):

-  Iba v prípade, že je nasadená upínacia matica Quick (1), sa môže zastaviť vreteno pomocou červeného tlačidla zaistenia vretena M-Quick (4)!
- Zariadenie po vypnutí dobieha.

- Krátko pred zastavením brúsneho kotúča stlačte červené tlačidlo zaistenia vretena M-Quick (4). Upínacia matica Quick (1) sa uvoľní samočinne asi o pol otáčky a dá sa odskrutkovať bez dodatočne vynaloženej sily alebo bez použitia nástroja.

7.4 Upevniť/uvoľniť dvojdiernú maticu (v závislosti od vybavenia)

- ⚠ Pri použití dvojtvorovej matice sa smie tlačidlo aretácie vretena (4) stlačiť len vtedy, keď je vreteno zastavené.

Upevnenie dvojdierevej matice (13):

2 strany dvojdierevej matice sú rozdielne. Dvojdiernú maticu naskrutkujte na vreteno nasledovne:

Pozri stranu 2, obrázok B.

- **X) Pri tenkých brúsnych kotúčoch:** Nákrúžok dvojdierevej matice (13) smeruje nahor, tým môže byť tenký brúsny kotúč bezpečne upnutý.

Y) Pri hrubých brúsnych kotúčoch:

Nákrúžok dvojdierevej matice (13) smeruje nadol, tým môže byť dvojdierná matica bezpečne pripevnená na vreteno.

Z) Iba pri W 9-100:

Nákrúžok dvojdierevej matice smeruje nadol, príp. rovná plocha smeruje nahor.

- Zaisťte vreteno. Dvojdiernú maticu (13) dotiahnite dvojdierným kľúčom (14) v smere hodinových ručičiek.

Uvoľnenie dvojdierevej matice:

- Zaisťte vreteno (pozri kapitolu 7.1). Dvojdiernú maticu (13) odskrutkujte dvojdierným kľúčom (14) proti smeru hodinových ručičiek.

8. Použitie

8.1 Nastavenie počtu otáčok (v závislosti od vybavy)

Na nastavovacom koliesku (8) nastavte odporúčaný počet otáčok. (Malé číslo = nízky počet otáčok, veľké číslo = vysoký počet otáčok)

Rozbrusovací kotúč, hrubovací kotúč, brúsna miska, diamantový rozbrusovací kotúč: **vysoký počet otáčok**

Kefa: **stredný počet otáčok**

Brúsny tanier: **nízky až stredný počet otáčok**

Upozornenie: Na leštenie odporúčame naše uhlové leštičky.

8.2 Zapnutie/vypnutie

- ⚠ Zariadenie vždy vedte oboma rukami.

- ⚠ Najskôr zapnite, potom priložte vložený nástroj k obrábanému predmetu.

- ⚠ Aby ste zabránili náhodnému spusteniu: zariadenie vždy vypnite, keď sa zástrčka ťahá zo zásuvky alebo keď došlo k prerušeniu napájania.

- ⚠ Pri trvalom zapnutí bude zariadenie v chode naďalej, keď bude vytrhnuté z ruky. Preto

zariadenie vždy držte obidvomi rukami za príslušné rukoväte, zaujmite pevný postoj a sústreďte sa na prácu.

- ⚠ Vyvarujte sa tomu, aby zariadenie rozvriolo alebo absorboval prach a triesky. Zariadenie po vypnutí až potom odložte, keď sa motor zastavil.

Zariadenia s posuvným spínačom:

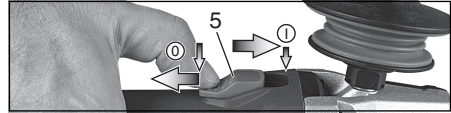

Zapnutie: Spínačové tlačidlo (5) posuňte dopredu. Kvôli trvalému zapnutiu ho potom sklopte nadol, kým nezapadne.

Vypnutie: Zatlačte na zadný koniec posuvného spínača (5) a pusťte.

Zariadenia s posuvným spínačom (s funkciou režimu Totmann):

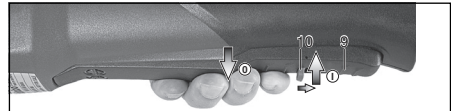

Zapnutie: Blokovanie zapnutia (10) posuňte v smere šípky a stlačte spínačové tlačidlo (9).

Vypnutie: Pusťte spínačové tlačidlo (9).

Stroje s označením W...RT: Momentové zapnutie (s funkciou režimu Totmann):

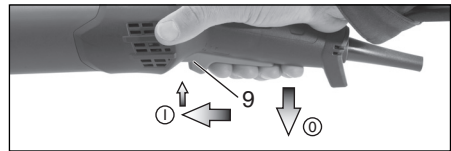

Zapnutie: Spínačové tlačidlo (9) posuňte dopredu a potom ho stlačte nahor (9).

Vypnutie: Pusťte spínačové tlačidlo (9).

Stroje s označením W...RT: Trvalé zapnutie (v závislosti od vybavenia)

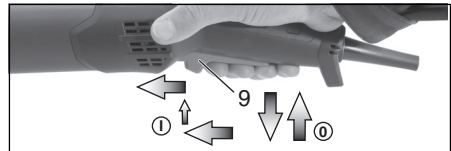

Zapnutie: Stroj zapnite tak, ako je opísané vyššie. Teraz znova zatlačte spínačové tlačidlo (9) dopredu a uvoľnite ho v prednej polohe, aby ste spínačové tlačidlo (9) zaistili (trvalé zapnutie).

Vypnutie: Spínačové tlačidlo (9) stlačte nahor a pusťte.

8.3 Pracovné pokyny

Brúsenie a brúsenie brúsnym papierom:
Mierne pritlačte zariadenie a posúvajte ho dozadu a dopredu po ploche tak, aby povrch obrábaného predmetu nebol príliš horúci.

Hrubovanie: Kvôli dobrému výsledku práce pracujte pod uhlom 30° – 40°.

Rozbrusovanie:



Pri rozbrusovaní vždy pracujte v protismere (pozri obrázok). V opačnom prípade existuje riziko, že zariadenie nekontrolovane vyskočí z rezu. Pracujte s miernym posuvom prispôsobeným materiálom, ktorý sa má opracovať. Nezošikmujte, netlačte, nekmitajte.

Práca s drôtenými kefami:

Zariadenie mierne pritlačte.

8.4 Otočiť prevodovú skriňu

Pozri stranu 3, obrázok D.

- Vytiahnite sieťovú zástrčku.
- Vyskrutkujte upevňovaciu skrutku (a) páky (15). Odskrutkujte skrutku a páku (s jej plechovou časťou) a odložte ich.
- Odskrutkujte 4 skrutky (b) krytu prevodovej skrine (b). **POZOR! Nesťahujte kryt prevodovky!**
- Otočte kryt prevodovej skrine do požadovanej polohy bez toho, aby ste ho stiahli.
- Zaskrutkujte 4 skrutky (b) krytu prevodovej skrine (b) do existujúcich závitov!! Moment dotiahnutia = 3,0 Nm +/- 0,3 Nm.
- Pružinu, ktorá posúva páku, zatlačte na stranu a páku (15) (s jej plechovou časťou) znova nasadte pomocou upevňovacej skrutky (a). Moment dotiahnutia = 5,0 Nm +/- 0,5 Nm. Skontrolujte správnu funkciu páky: musí byť pod napätím pružiny.

9. Čistenie

Počas spracovania sa môžu častice vo vnútri elektrického náradia usadiť. Toto ovplyvňuje chladenie elektrického náradia. Vodivé usadeniny môžu ovplyvniť ochrannú izoláciu elektrického náradia a spôsobiť elektrické nebezpečenstvo.

Elektrické náradie čistite pravidelne, často a dôkladne všetky predné a zadné vetracie otvory alebo vyfúkajte suchým vzduchom. Predtým odpojte elektrické náradie od zdroja napájania a noste prítom ochranné okuliare a vhodnú protiprachovú masku. Pri vyfukovaní dávajte pozor na správne odsávanie.

10. Odstránenie porúch

Zariadenia s elektronikou VTC a TC:



Rozsvieti sa indikátor elektronického signálu (7) a rýchlosť zátáže klesá (nie W...RT). Zaťaženie zariadenia je príliš vysoké! Nechajte zariadenie bežať vo voľnoběžných otáčkach, kým sa nevyzvie indikátor elektronického signálu.



Zariadenie nenabehne. Bliká indikátor elektronického signálu (7) (v závislosti od vybavenia). Zareagovala ochrana proti opätovnému spusteniu. Ak je sieťová zástrčka pri zapnutom zariadení zasunutá alebo je napájanie po prerušení opäť obnovené, zariadenie nenabehne. Zariadenie vypnite a znovu ho zapnite.

11. Príslušenstvo

Používajte iba originálne príslušenstvo Metabo. Pozri stranu 7.

Používajte iba príslušenstvo, ktoré spĺňa požiadavky a charakteristické údaje uvedené v tomto návode na prevádzku.



Pre danú úlohu vždy používajte vhodný vložený nástroj a predpísaný ochranný kryt. **Pozri stranu 7.** (Obrázky sú len ilustračné).

Pracovná úloha:

- 1 = brúsenie plochou
- 2 = rozbrusovanie
- 3 = vŕtanie dier
- 4 = drôtené kefy
- 5 = rozbrusovanie brúsnym papierom
- 6 = leštenie

Vložené nástroje:

- 1.1 = hrubovací kotúč
- 1.2 = brúsny hrniec (keramický)
- 1.3 = diamantový brúsny hrniec „murivo/betón“
- 2.1 = rozbrusovací kotúč „kov“
- 2.2 = rozbrusovací kotúč „murivo/betón“
- 2.3 = diamantový rozbrusovací kotúč „murivo/betón“
- 2.4 = rozbrusovací kotúč na dvojaký účel (kombinovaný brúsny a rozbrusovací kotúč)
- 3.1 = diamantové vŕtacie korunky
- 4.1 = okrúhla kefa
- 4.2 = hrncová kefa
- 5.1 = lamelový brúsny tanier
- 5.2 = brúsny tanier pre brúsenie a rozbrusovanie
- 6.1 = príslušenstvo na leštenie

Predpísaný ochranný kryt:

- typ A = ochranný kryt na použitie pri rozbrusovaní/ ochranný kryt vrät. spony pre ochranný kryt na použitie pri rozbrusovaní
- typ B = ochranný kryt na brúsenie
- typ C = ochranný kryt na brúsenie a rozbrusovanie (kombinácia)
- typ D = ochranný kryt pre brúsny hrniec
- typ E = ochranný kryt na odsávanie pre rovinné brúsenie
- typ F = ochranný kryt na odsávanie pre rozbrusovanie

Ďalšie príslušenstvo:

(pozri aj www.metabo.com)

A Prachový filter

Filter s jemnými okami zabraňuje vniknutiu hrubých častíc do krytu motora. Pravidelné odobratie a vyčistenie.

B Multipolohový strmeň pre prídavnú rukoväť
Umožňuje rôzne polohy rukoväti.

C Prídavná rukoväť pre strmeň

Príslušenstvo ku kompletnému programu pozri na stránke www.metabo.com alebo v katalógu.

12. Oprava



Opravy elektrických nástrojov smie vykonávať len elektrikár!

Poškodený napájací kábel musí byť vymenený iba za špeciálny originálny napájací kábel značky Metabo, ktorý je k dispozícii prostredníctvom servisu Metabo.

Ak máte elektrický nástroj Metabo, ktorý si vyžaduje opravu, môžete sa obrátiť na svoje zastúpenie spoločnosti Metabo. Adresy pozri na stránke www.metabo.com.

Zoznamy náhradných dielov si môžete stiahnuť zo stránky www.metabo.com.

13. Ochrana životného prostredia

Vznikajúci brúsny prach môže obsahovať škodlivé látky: Odborne zlikvidujte.

Dodržiavajte vnútroštátne predpisy o ekologickej likvidácii a recyklácii starých prístrojov, obalov a príslušenstva.

Obalové materiály sa musia likvidovať podľa ich označenia v súlade s obecnými smernicami. Ďalšie informácie nájdete na www.metabo.com v časti Služby.



Len pre krajiny EÚ: Elektrické nástroje nikdy neodhadzujte do komunálneho odpadu! Podľa európskej smernice 2012/19/EÚ o elektrických a elektronických zariadeniach a aplikácie v národnej legislatíve sa musia použité elektrické nástroje zberať separovane a odovzdať na recykláciu vykonávanú ekologickým spôsobom.

14. Technické údaje

Vysvetlivky k údajom nájdete na strane 4. Úpravy v zmysle technického pokroku vyhradené.

\varnothing	= max. priemer vloženého nástroja
$t_{\max,1}$	= max. prípustná hrúbka vloženého nástroja v rozsahu upínania pri použití dvojdierevej matice (13)
$t_{\max,2}$	= max. prípustná hrúbka vloženého nástroja v rozsahu upínania pri použití upínacej matice Quick (1)
$t_{\max,3}$	= hrubovací=kotúč/rozbrusovací kotúč: max. prípustná hrúbka vloženého nástroja
$t_{\max,4}$	= max. prípustná hrúbka tanierových kief
M	= závit vretena
l	= dĺžka brúsneho vretena
n*	= voľnobežné otáčky (maximálne otáčky)
n_V^*	= voľnobežné otáčky (nastaviteľné)
P ₁	= menovitý príkon
P ₂	= výstupný výkon
m	= hmotnosť bez sieťového kábla

Namerané hodnoty zistené podľa normy EN 62841.

Prístroj ochrannej triedy II

~ striedavý prúd

* zariadenia s označením WE... : Energetické vysokofrekvenčné rušenie môže spôsobiť kolísanie rýchlosti otáčok. Tieto zmiznú znova, len čo rušenie prestane.

Uvedené technické údaje sú s toleranciami (podľa príslušnej platnej normy).



Emisné hodnoty

Tieto hodnoty umožňujú odhadnúť emisie elektrického nástroja a porovnať rôzne elektrické nástroje. Skutočné zaťaženie môže byť vyššie alebo nižšie v závislosti od podmienok použitia, stavu elektrického nástroja alebo vloženého nástroja. Pri odhade zohľadnite pracovné prestávky a fázy s nižším zaťažením. Na základe primerane upravených odhadovaných hodnôt stanovte ochranné opatrenia pre užívateľa, napr. organizačné opatrenia.



Brúsenie tenkých plechov alebo iných mierne vibrujúcich obrobkov s veľkým povrchom môže viesť k výrazne vyššej celkovej emisii hluku (až do 15 dB), ako sú uvedené hodnoty emisie hluku. Vhodnými opatreniami, ako je napríklad pripevnenie ťažkých pružných tlmiacich rohoží, by sa malo čo najviac zabrániť, aby takéto obroby vydávali hluk. Zvýšené emisie hluku treba brať do úvahy aj pri hodnotení rizika vystavenia hluku a výbere vhodnej ochrany sluchu.

Celková hodnota kmitania (súčet vektorov troch smerov) zistená podľa normy EN 62841:

$a_{h,SG}$	= emisná hodnota kmitania (Brúsenie povrchu)
$a_{h,DS}$	= emisná hodnota kmitania (brúsenie pomocou brúsneho taniera)
$a_{h,P}$	= emisná hodnota kmitania (leštenie)

$K_{h,SG/DS/P}$ = neistota (kmitanie)

Typické hladiny zvuku vyhodnotené v kategórii A:

L_{pA}	= hladina akustického tlaku
L_{WA}	= výkonová hladina zvuku
K_{pA}, K_{WA}	= neistota

Pri práci môže dôjsť k prekročeniu hladiny hluku 80 dB(A).



Noste ochranu sluchu!



Metabowerke GmbH
Metabo-Allee 1
72622 Nuertingen
Germany
www.metabo.com

metabo®